

# 公共施設予約システム 操作マニュアル

大津市 市民部 スポーツ課

## 目次

公共施設予約システム許認可フロー	P. 1
1. 利用者登録	P. 2
1-1. すでにIDを持っている場合	P. 8
2. 利用者情報を変更する場合	P. 10
3. 空き状況の確認	P. 14
4. 抽選の申込み	P. 16
4-1. 抽選申込みの確認	P. 20
4-2. 当選確定処理	P. 21
5. 施設の予約申込み	P. 23
6. 申込みの確認・取消し	P. 27
7. 施設使用料のお支払い（オンライン決済）	P. 29
8. 利用許可書の確認	P. 31

### 公共施設予約システム導入による許認可事務フロー図

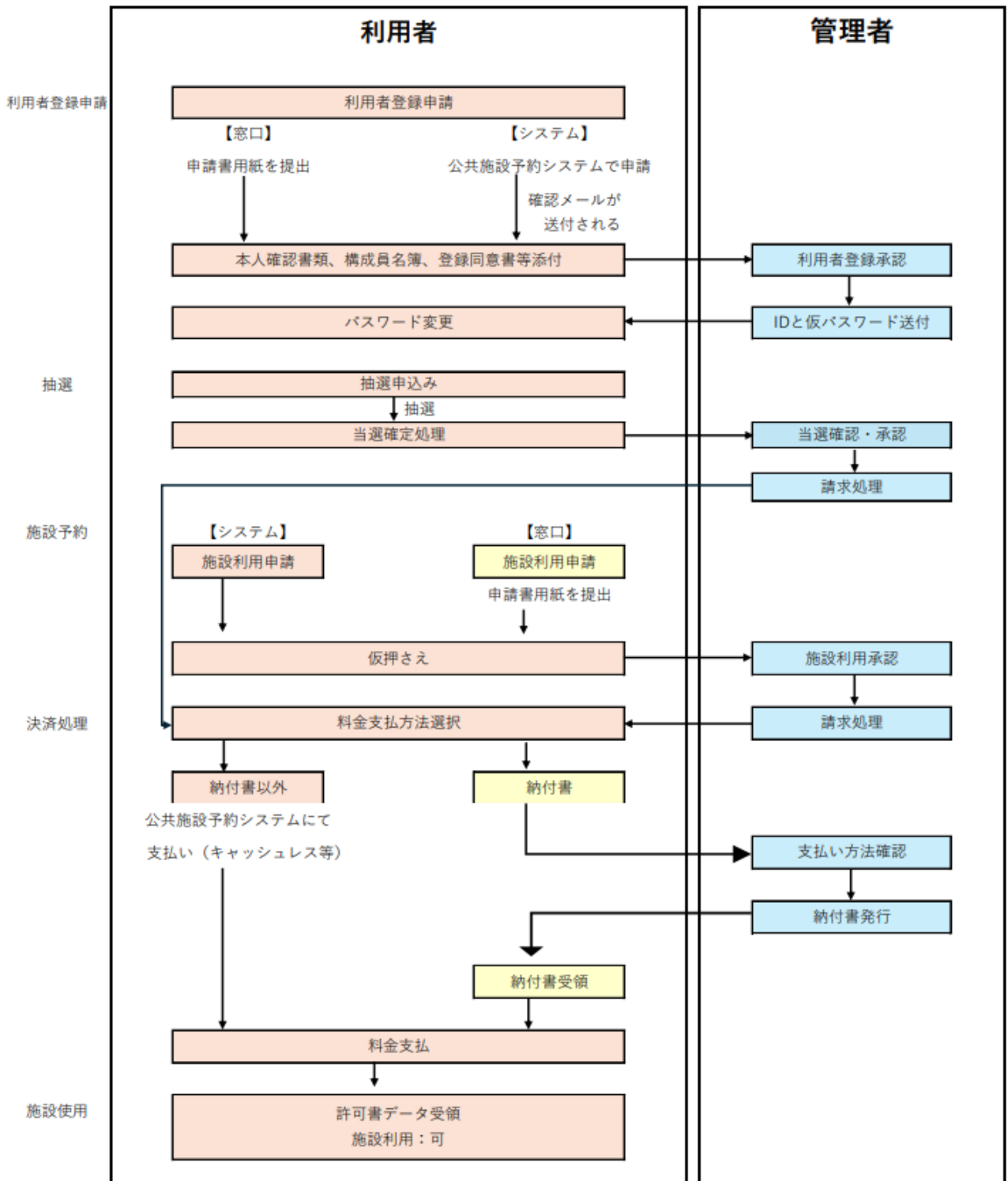

# 1. 利用者登録

公共施設予約システムを初めて使う場合は、利用者登録を行います。

窓口で申請する場合は、施設の窓口にお問合せください。

※すでにIDを持っていて、利用できる施設を追加したい場合は、「P8「1-1.すでにIDを持っている場合」へ

①「大津市公共施設予約システム」にアクセスし、「利用登録」をクリックする。



②「個人」登録か「団体」登録、およびデジタル庁認証サービスの使用の有無を選択し、利用規約を必ずご確認ください、画面下部の「同意する」をクリックします。

※「個人」では利用出来ない施設があります。

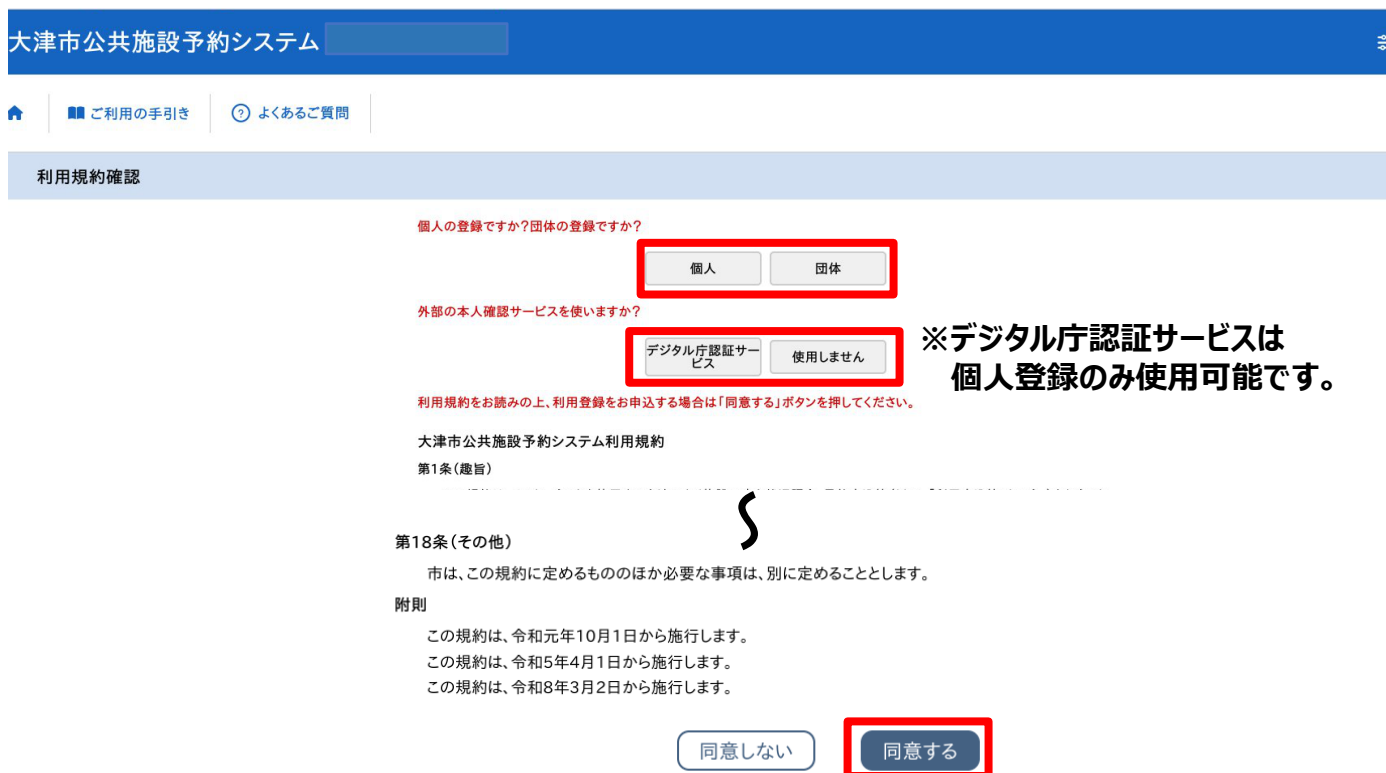

③登録する利用者の情報を入力してください。

●は入力必須項目です。利用者情報の入力が完了したら「確認」ボタンをクリックしてください。

※団体登録と個人登録で入力項目が異なります。

(団体ver.)

登録する利用者の情報を入力してください。

●は、入力必須項目です。

地域区分	<input checked="" type="radio"/> 市内 <input type="radio"/> 市外
利用者区分	<input checked="" type="radio"/> 団体
氏名 ●	<input type="text"/>
かな ●	<input type="text"/>

代表者

氏名	<input type="text"/>
かな	<input type="text"/>
郵便番号 ●	<input type="text"/> - <input type="text"/> (半角数字) <a href="#">住所検索</a>
住所 ●	<input type="text"/>
建物名等	<input type="text"/>
連絡先 ●	<input type="text"/> - <input type="text"/> - <input type="text"/> (半角数字)
緊急連絡先	<input type="text"/> - <input type="text"/> - <input type="text"/> (半角数字)

担当者

氏名	<input type="text"/>
かな	<input type="text"/>
郵便番号	<input type="text"/> - <input type="text"/> (半角数字) <a href="#">住所検索</a>
住所	<input type="text"/>
建物名等	<input type="text"/>
連絡先	<input type="text"/> - <input type="text"/> - <input type="text"/> (半角数字)

申請者

氏名 ●	<input type="text"/>
住所 ●	<input type="text"/>
生年月日 ●	- <input type="text"/> 年 - <input type="text"/> 月 - <input type="text"/> 日

メールアドレス等

メールアドレス ●	<input type="text"/>
メールアドレス (確認用) ●	<input type="text"/>
本人確認書類	<input checked="" type="radio"/> 運転免許証 <input type="radio"/> 資格確認書 <input type="radio"/> 学生証 <input type="radio"/> マイナンバーカード <input type="radio"/> パスポート <input type="radio"/> その他

利用施設選択 ●

ご利用する施設を選択してください。

施設	<input type="checkbox"/> 大津市生涯学習センター <input type="checkbox"/> 大津市北部地域文化センター <input type="checkbox"/> 和邇文化センター <input type="checkbox"/> 皇子が丘公園 <input type="checkbox"/> 皇子山総合運動公園 <input type="checkbox"/> 瀬田公園体育館 <input type="checkbox"/> 尾花川公園 <input type="checkbox"/> 緑のふれあいセンター <input type="checkbox"/> 伊香立公園 <input type="checkbox"/> 近江神宮外苑公園 <input type="checkbox"/> 大石緑地スポーツ村 <input type="checkbox"/> におの浜ふれあいスポーツセンター <input type="checkbox"/> 和邇市民体育館 <input type="checkbox"/> 坂本市民体育館 <input type="checkbox"/> 石山市民体育館 <input type="checkbox"/> 田上市民体育館 <input type="checkbox"/> 坂本市民格技場 <input type="checkbox"/> 桐生若人の広場 <input type="checkbox"/> 和邇市民運動広場 <input type="checkbox"/> 下鶴華市民運動広場 <input type="checkbox"/> 坂本市民運動広場 <input type="checkbox"/> 藤原市民運動広場 <input type="checkbox"/> 彦根市民運動広場 <input type="checkbox"/> 瀬田南市民運動広場 <input type="checkbox"/> 伊香立小学校 <input type="checkbox"/> 聖田中学校 <input type="checkbox"/> 大津市勤労福祉センター <input type="checkbox"/> 大津市勤労者体育センター <input type="checkbox"/> 大津公民館 <input type="checkbox"/> 大津市民会館 <input type="checkbox"/> 大津市伝統芸能会館 <input type="checkbox"/> スカイプラザびん大津 <input type="checkbox"/> 大津市立市民文化会館 <input type="checkbox"/> 男女共同参画センター
----	---

原則、1つのIDで複数の施設をご利用いただけますが、利用を希望される施設によっては、複数のIDを作成していただく必要がございますのでご了承ください。  
新規IDの作成が必要な場合は、別途、施設管理者からご連絡いたします。

《全ての方へ》  
利用者登録時に必要な提出書類は施設ごとに異なりますので、利用を希望される施設に直接お問い合わせいただくか、ホームページをご確認ください。

《個人の方へ》  
大津市勤労福祉センター・大津市勤労者体育センターのご利用を希望される方は、勤務先もご入力ください。  
坂本・石山・田上市民体育館、下鶴華・坂本・瀬田南市民運動広場、桐生若人の広場は団体のみ利用可能です。  
デジタル認証アプリを利用される場合は、本人確認書類のご提出は不要です。ただし、その他の提出書類が必要な場合は、別途、施設管理者からご連絡いたします。

「利用施設選択」では、利用したい施設のみチェックを入れてください。

※チェックを入れていただいたすべての施設が承認されるとは限りませんので、ご了承ください。

④内容を確認し、よろしければ「登録」ボタンを、修正する場合は「修正」ボタンをクリックしてください。

内容を確認の上、よろしければ「登録」ボタンを、修正する場合は「修正」ボタンを押してください。

地域区分	市内
利用者区分	団体
氏名	大津 太郎
かな	おおつ たろう

代表者

氏名	
かな	
郵便番号	000 - 0000
住所	
建物名等	
連絡先	
緊急連絡先	--

担当者

氏名	
かな	
郵便番号	-
住所	
建物名等	
連絡先	--

申請者

氏名	スポ太郎
住所	すぼたろう
生年月日	令和 8 (2026)年01月01日

メールアドレス等

メールアドレス	otsu0000@xxxx.jp
本人確認書類	運転免許証

利用施設選択

施設	
----	--

修正
登録

⑤登録したメールアドレスにメールが送られます。

大津市公共施設予約システム
色・文字サイズ設定

🏠
📖 ご利用の手引き
🔍 よくあるご質問

### 利用登録申し込み

入力いただいたメールアドレスに確認のメールを送信しました。  
メールに記載されているURLをクリックしてお申込を完了してください。

地域区分	市内
利用者区分	個人
氏名	大津 太郎
かな	おおつ たろう
メールアドレス	otsu0000@xxxx.jp

下記の受付番号で受け付けました。  
受付番号： XXXXXXXXXX

利用規約 | 個人情報保護方針 | 特定商取引法に基づく表記

⑥送信されたメール本文のURLをクリックしてください。

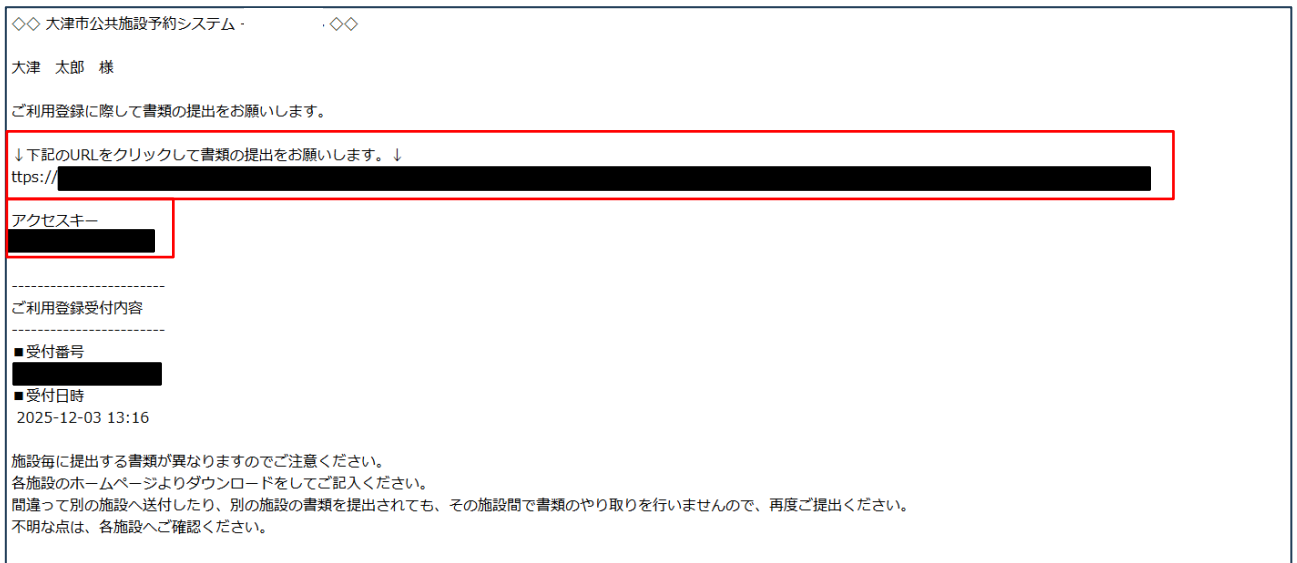

⑦メール本文に記載されていたアクセスキーを入力して「確定」ボタンをクリックしてください。



⑧ 本人確認、構成員名簿等の必要書類を添付して、「アップロード」ボタンをクリックしてください。

スポーツ課の施設の利用に必要な書類は以下のとおりです。※様式は大津市HP参照

- 代表者の本人確認書類（運転免許証、資格確認書、マイナンバー等）
- 利用者登録同意書 兼 団体構成員名簿（構成員名簿は団体登録者のみ）  
※利用者登録同意書は、団体・個人に関わらず利用希望施設分を提出してください。
- 減免要件確認書（減免団体のみ）

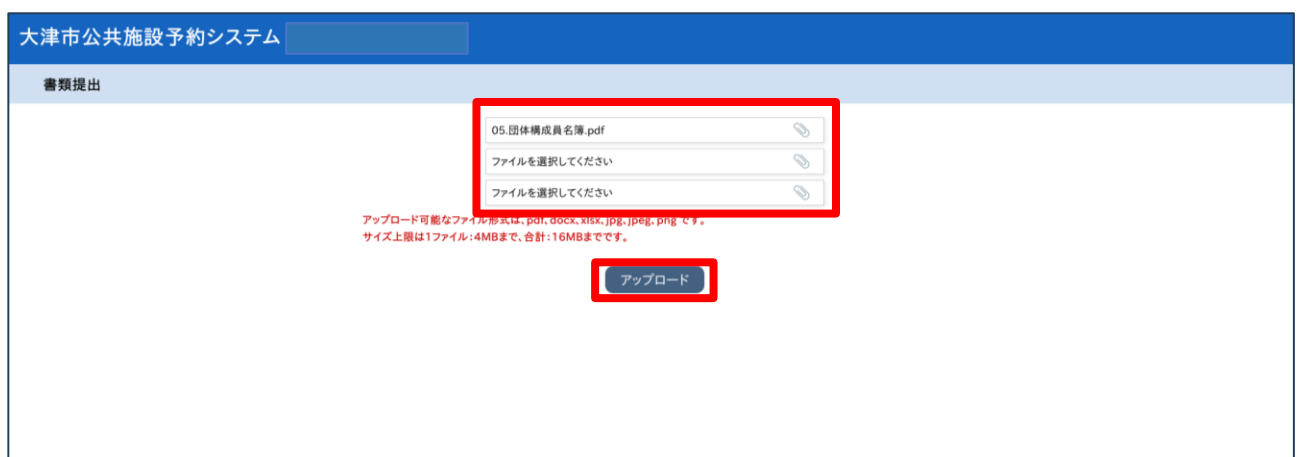

⑨書類提出が完了しました。

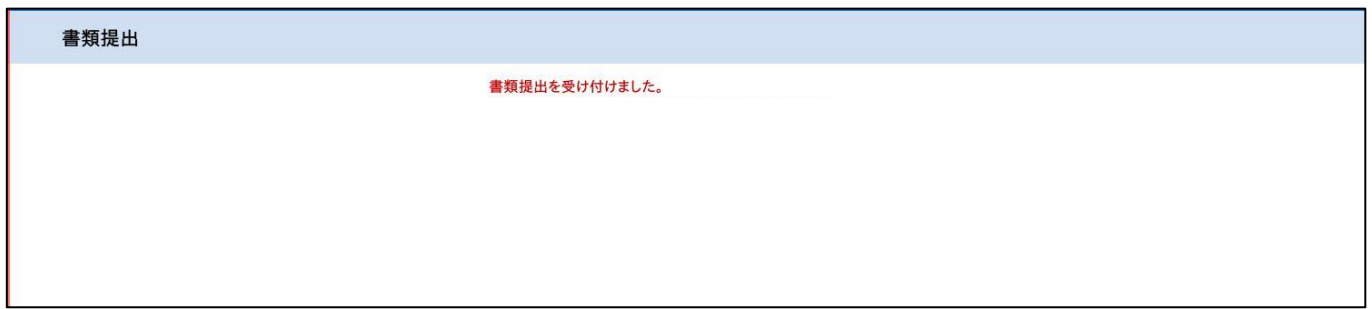

⑩管理者にて申請内容を確認した後、システムの利用登録が完了したことを知らせるメールが送信されます。メール本文のURLからシステムにアクセスしてください。メールには利用者IDと仮パスワードが記載されています。ログイン後、パスワードの変更を行ってください。

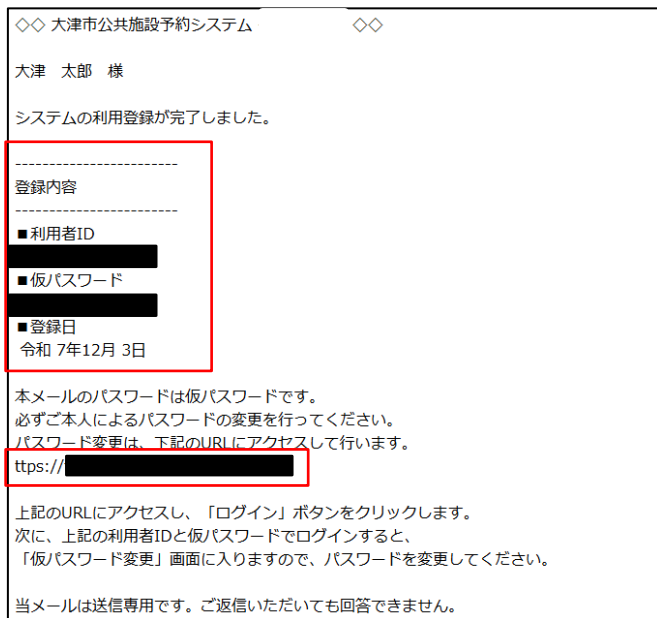

※提出書類に不足・不備がある場合は、ご登録いただいた連絡先に、追加書類の提出を求める連絡をすることがあります。

⑪メールに記載されている利用者IDと仮パスワードを入力し、「ログイン」をクリックしてください。



⑫新しいパスワード（2箇所とも同じもの）を入力して、「変更」ボタンをクリックしてください。

大津市公共施設予約システム 色・文字サイズ設定

仮パスワードの変更 :: 【チーム松田】

仮パスワードを変更してください。

新しいパスワード

新しいパスワード(確認用)

変更
クリア

※ご注意!パスワードは次の形式で設定してください。  
・使用可能文字 数字と英大小文字  
・文字数 8文字以上

⑬パスワードが変更されたことを確認して、マイページへお進みください。

大津市公共施設予約システム 色・文字サイズ設定

マイページ
ログアウト

[空き状況の確認](#) | 
 [抽選施設一覧](#) | 
 [申込トレイ](#) | 
 [予約申込一覧](#)

仮パスワードの変更 :: 【大津 太郎】

パスワードを変更しました。  
マイページへお進みください。

## 1-1. すでにIDを持っている場合

- ①すでにIDをお持ちで、同じIDで使える施設を追加したい場合は、「利用施設申請」を行います。  
マイページから「利用施設申請変更」をクリックしてください。



- ②利用したい施設にチェックを入れ、「変更」をクリックしてください。  
※「施設名（承認済）」となっている施設はすでに利用権限のある施設です。  
※チェックを入れていただいたすべての施設が承認されるとは限りませんので、ご了承ください。

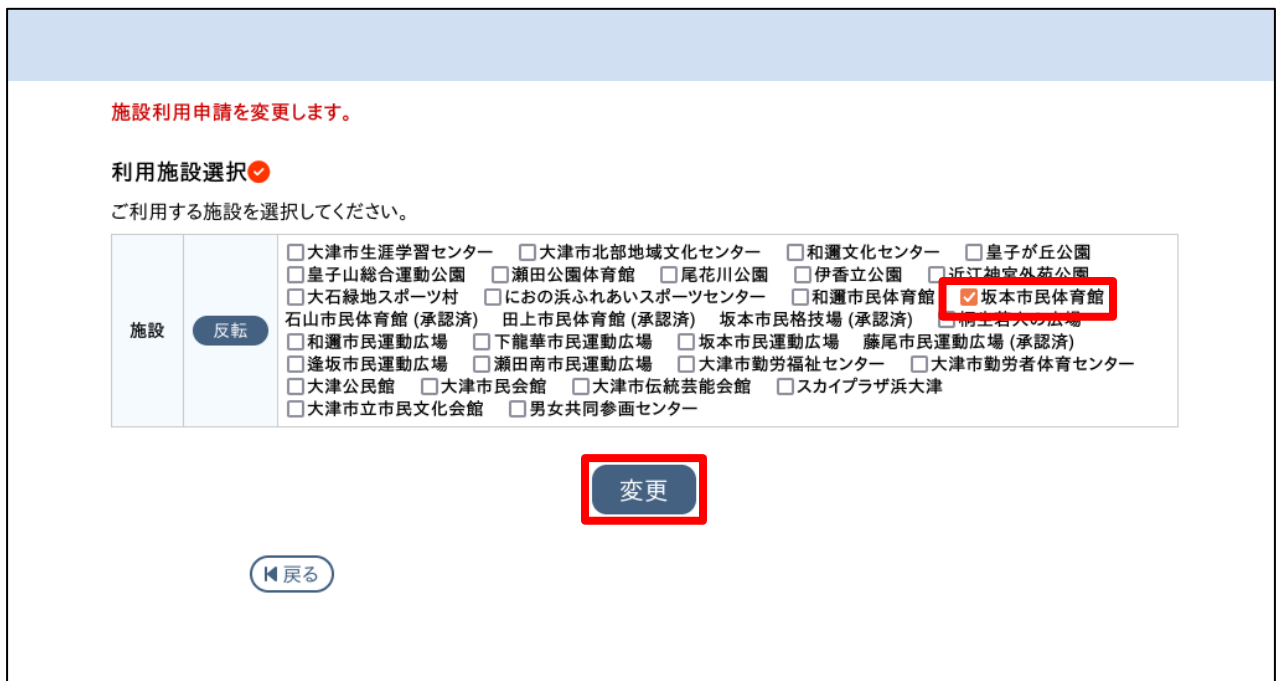

③ 「OK」をクリックして変更を完了してください。

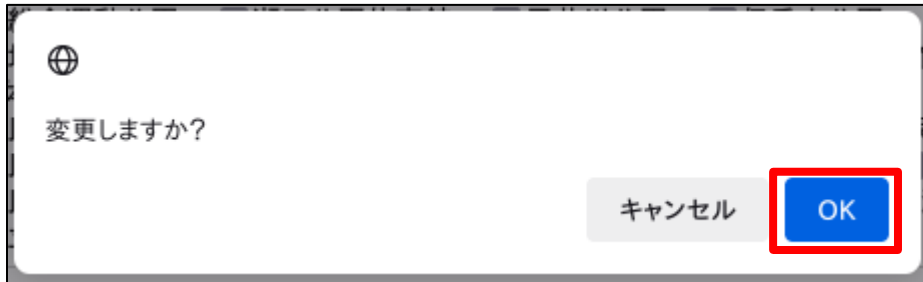

④ 「変更しました。」が表示されれば、申請は完了です。

管理者にて、利用者登録内容を確認後、権限が付与されます。

※権限付与にあたり、追加で書類の提出を求めたり、別のIDを作成していただくよう依頼する場合がございます。

変更しました。

**利用施設選択** ✔

ご利用する施設を選択してください。

施設	反転	<input type="checkbox"/> 大津市生涯学習センター <input type="checkbox"/> 大津市北部地域文化センター <input type="checkbox"/> 和邇文化センター <input type="checkbox"/> 皇子が丘公園 <input type="checkbox"/> 皇子山総合運動公園 <input type="checkbox"/> 瀬田公園体育館 <input type="checkbox"/> 尾花川公園 <input type="checkbox"/> 伊香立公園 <input type="checkbox"/> 近江神宮外苑公園 <input type="checkbox"/> 大石緑地スポーツ村 <input type="checkbox"/> におの浜ふれあいスポーツセンター <input type="checkbox"/> 和邇市民体育館 <input checked="" type="checkbox"/> 坂本市民体育館 石山市民体育館 (承認済)                   田上市民体育館 (承認済)                   坂本市民格技場 (承認済) <input type="checkbox"/> 桐生若人の広場 <input type="checkbox"/> 和邇市民運動広場 <input type="checkbox"/> 下龍華市民運動広場 <input type="checkbox"/> 坂本市民運動広場                   藤尾市民運動広場 (承認済) <input type="checkbox"/> 逢坂市民運動広場 <input type="checkbox"/> 瀬田南市民運動広場 <input type="checkbox"/> 大津市勤労福祉センター <input type="checkbox"/> 大津市勤労者体育センター <input type="checkbox"/> 大津公民館 <input type="checkbox"/> 大津市民会館 <input type="checkbox"/> 大津市伝統芸能会館 <input type="checkbox"/> スカイプラザ浜大津 <input type="checkbox"/> 大津市立市民文化会館 <input type="checkbox"/> 男女共同参画センター
		<div style="border: 1px solid black; border-radius: 10px; width: 60px; height: 20px; margin: 0 auto; background-color: #4a7ebb; color: white; display: flex; align-items: center; justify-content: center;">変更</div>

◀ 戻る

## 2. 利用者情報を変更する場合

《マイページから変更できる情報は「パスワード」と「メールアドレス」です。

その他の情報（代表者、住所等）を変更したい場合は、施設の窓口に「大津市公共施設予約システム利用者登録等申請書（変更）」をご提出ください。》

### 【パスワードの変更】

※パスワードは1年に1回程度変更を行ってください。

①利用者画面にログインして、マイページの「パスワード変更」をクリックする。

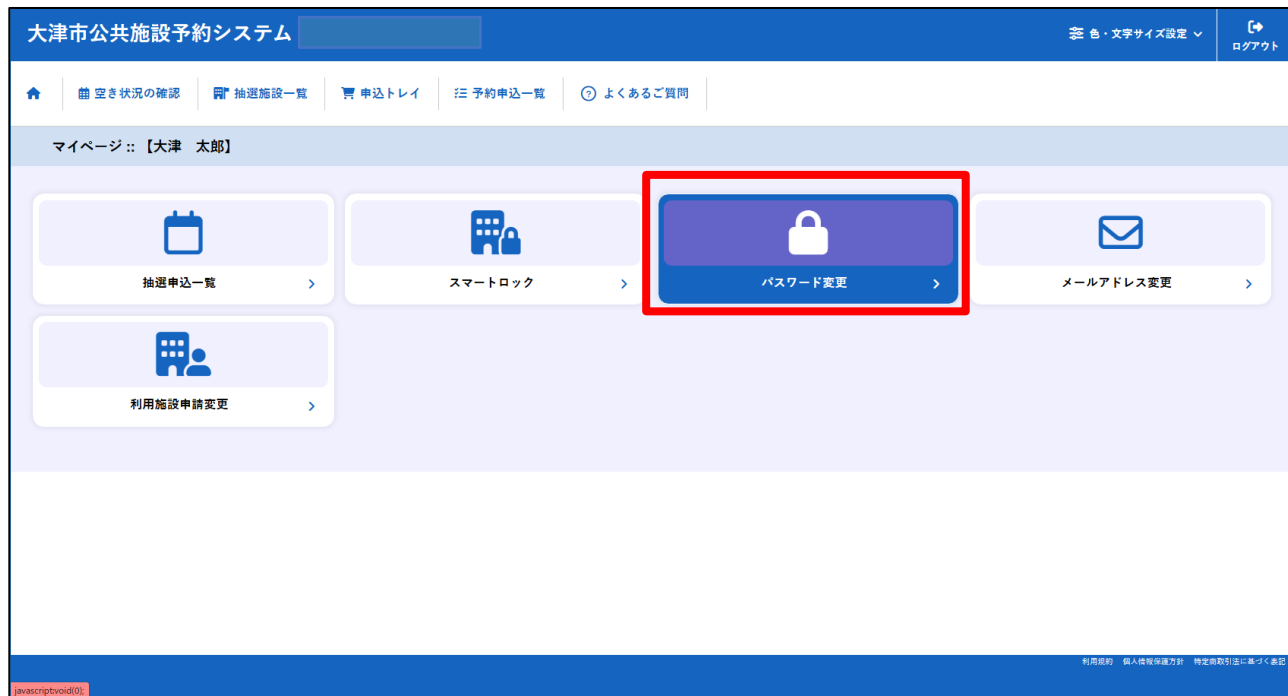

②新しいパスワード（2箇所とも同じもの）を入力して、「変更」をクリックしてください。

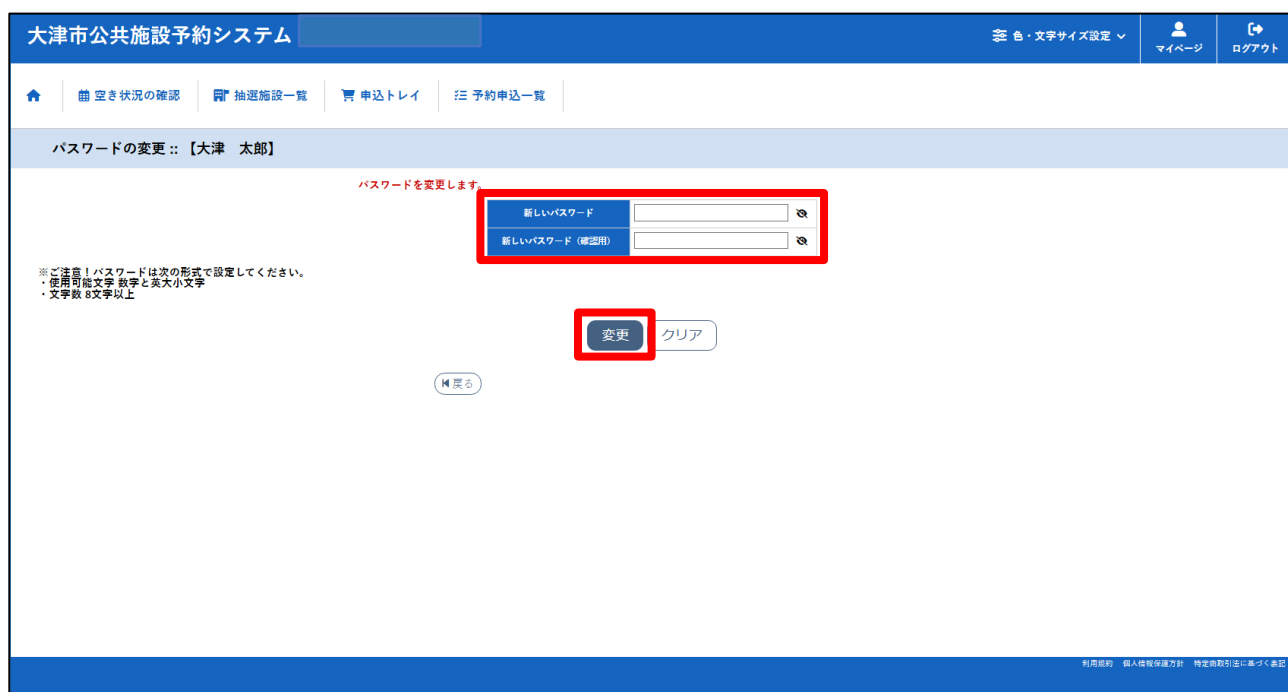

③「OK」をクリックして変更を完了してください。

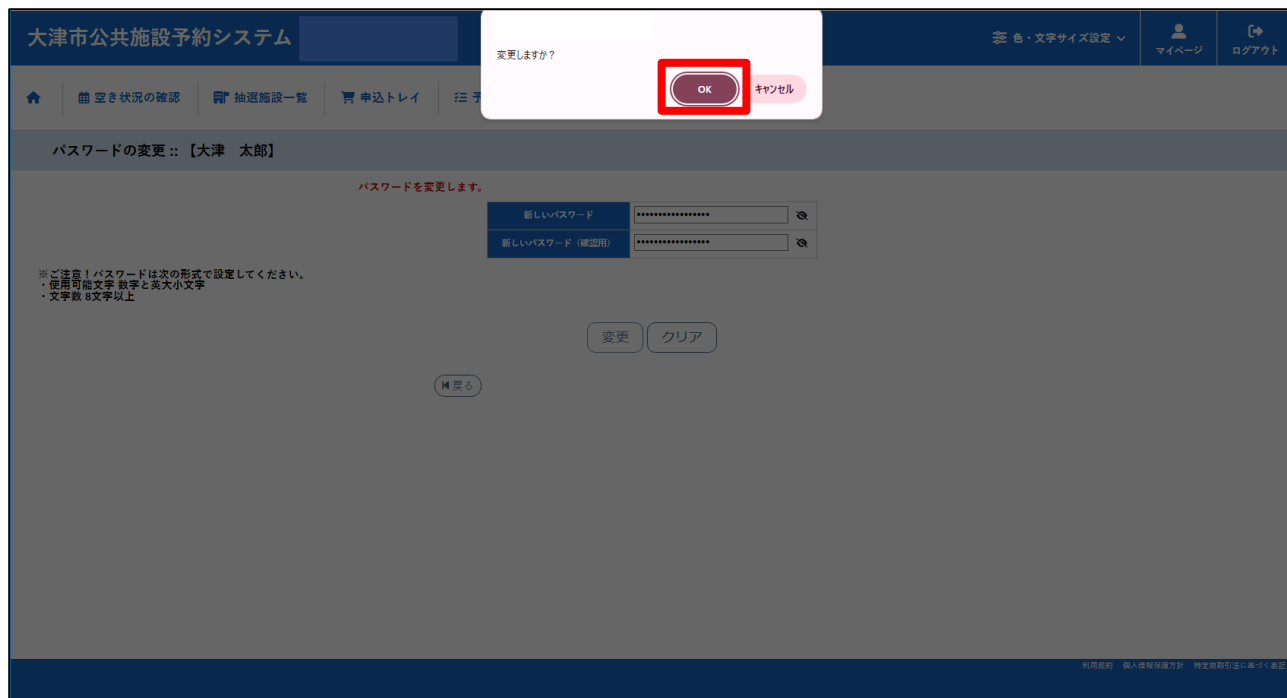

④「パスワードを変更しました。」が表示されれば、変更は完了です。



## 【メールアドレスの変更】

①利用者画面にログインして、マイページの「メールアドレス変更」をクリックする。

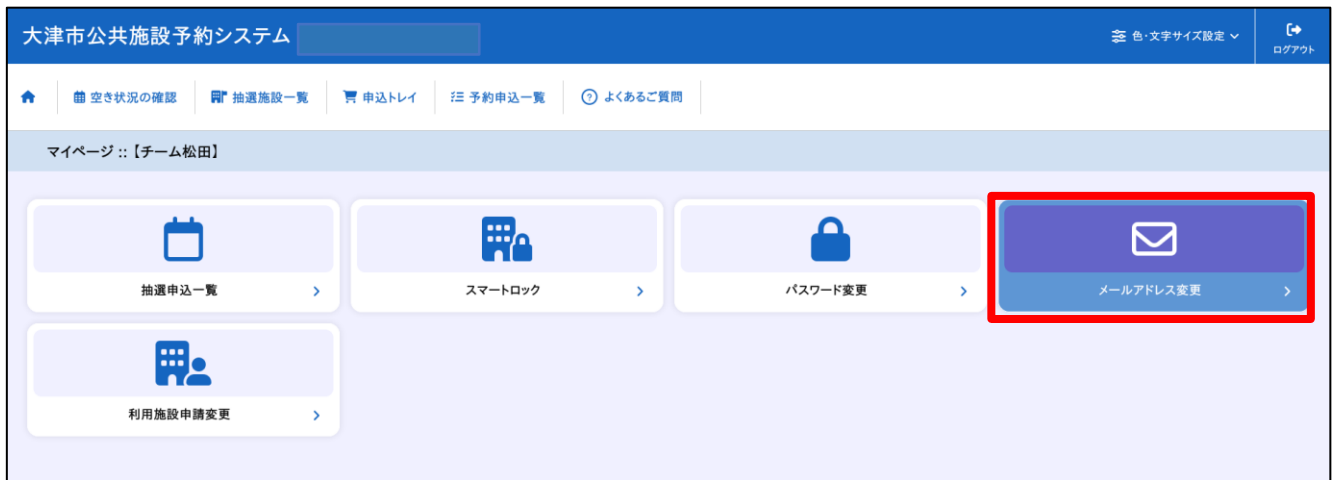

②新しいメールアドレス（2箇所とも同じもの）を入力して、「変更」をクリックしてください。



③「OK」をクリックして変更を完了してください。

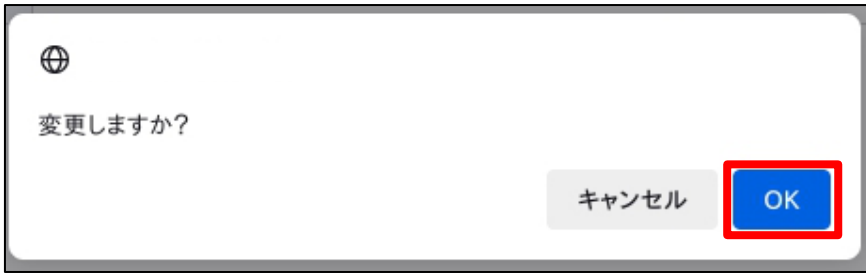

A confirmation dialog box with a globe icon and the text "変更しますか?". It contains two buttons: "キャンセル" (Cancel) and "OK". The "OK" button is highlighted with a red border.

④「変更しました。」が表示されれば、変更は完了です。

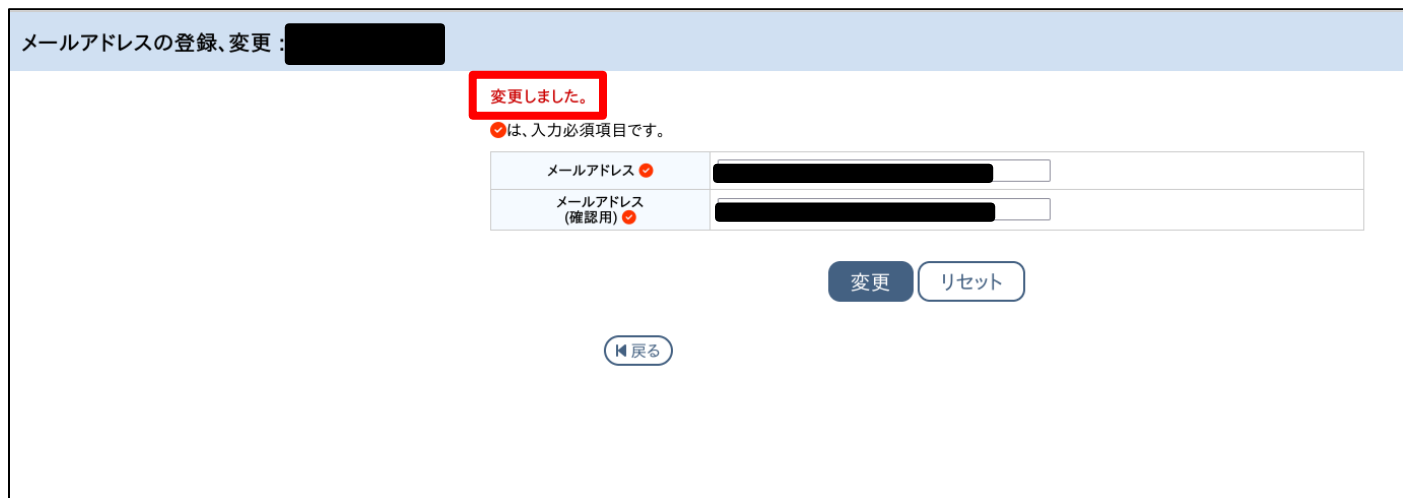

The "メールアドレスの登録、変更" (Email registration and change) screen. It features a header with a red box around the text "変更しました。" (Changed). Below this is a note: "●は、入力必須項目です。" (Red circle indicates required input). There are two input fields: "メールアドレス ●" and "メールアドレス (確認用) ●", both containing redacted text. At the bottom, there are buttons for "変更" (Change), "リセット" (Reset), and "戻る" (Back).

### 3. 空き状況の確認

①施設の空き状況の確認ができます。

・「空き状況の確認」又は「詳細な条件から施設を検索」のいずれかを選択して検索することが可能です。

※ ログイン状態だと、利用権限のある施設のみが表示されます。



②「空き状況の確認」をクリックします。

・施設の空き状況メニューは、使用したい日付を選択し施設の空き状況を確認できます。

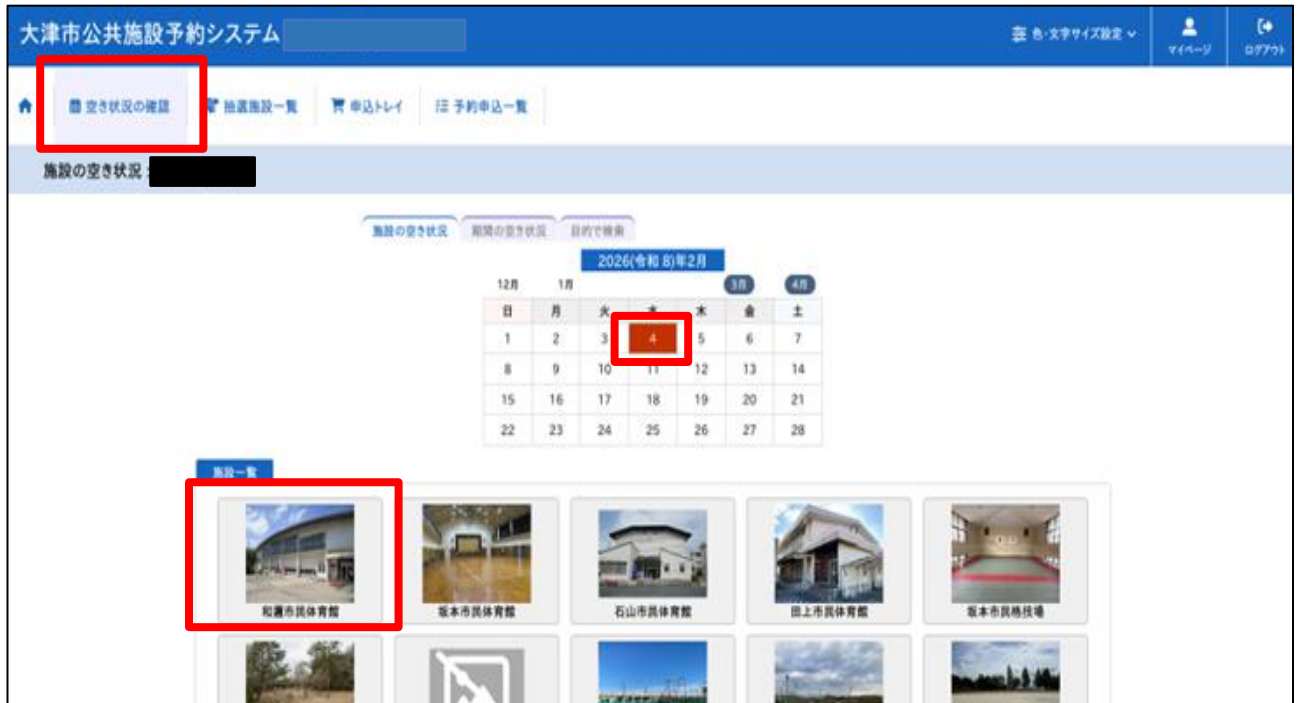

③施設を選択すると空き状況を確認することができます。

・各表記は、下段の凡例をご確認ください。



【抽選申込期間】  
利用日が属する月の1か月前の1～5日

【予約受付期間】  
利用日が属する月の1か月前の11日～利用日の14日前まで

2026(令和 8)年 2月18日 (水)

1ヶ月前
1週間前
1日前
本日
1日後
1週間後
1ヶ月後

施設	9	10	11	12	13	14	15	16	17	18	19	20
体育館全面	-	-	-	-	-	-	-	-	-	-	●	●
体育館半面A	-	-	-	-	-	-	-	-	-	-	●	●
体育館半面B	-	-	-	-	-	-	-	-	-	-	●	●
トレーニング室	-	-	-	-	-	-	-	-	●	●	●	●
会議室	-	-	-	-	-	-	-	-	●	●	●	●

利用日まで14日を切った日(「● 空き」)の予約については、窓口にお問い合わせください。

🗉 申込トレイに入れる

●	空き	○	空き (インターネット予約受付中)
X	予約済	X	予約済 (インターネット予約受付中)
-	受付期間外	-	インターネット予約不可
			抽選申込受付中
			休館・保守

## 4. 抽選の申込み

①システムにログイン後、抽選に申し込むことができます。

- ※ ログイン状態だと、利用権限のある施設のみが表示されます。
- ※ 抽選申込期間は毎月 1 日～ 5 日です。対象月は「抽選施設一覧」からご確認ください。

・利用者IDとパスワードを入力し、ログインします。

②マイページの「抽選施設一覧」をクリックします。

③抽選を行っている施設が表示されますので、抽選に申込みたい対象年月をクリックする。

抽選施設一覧 :: XXXXXXXXXX

施設	受付状況	申込期間	対象年月
XXXXXXXXXX	受付中	3月1日～3月5日	2026年4月
XXXXXXXXXX	受付中	3月1日～3月5日	2026年4月
XXXXXXXXXX	受付中	3月1日～3月5日	2026年4月
XXXXXXXXXX	受付中	3月1日～3月5日	2026年4月
XXXXXXXXXX	受付中	3月1日～3月5日	2026年4月
XXXXXXXXXX	受付中	3月1日～3月5日	2026年5月
XXXXXXXXXX	受付中	3月1日～3月5日	2026年6月
XXXXXXXXXX	受付中	3月1日～3月5日	2026年4月
XXXXXXXXXX	受付中	3月1日～3月5日	2026年4月
XXXXXXXXXX	受付中	3月1日～3月5日	2026年4月
XXXXXXXXXX	受付中	3月1日～3月5日	2026年4月
XXXXXXXXXX	受付中	3月1日～3月5日	2026年4月
XXXXXXXXXX	受付中	3月1日～3月5日	2026年5月
XXXXXXXXXX	受付中	3月1日～3月5日	2026年5月
XXXXXXXXXX	受付中	3月1日～3月5日	2026年6月
XXXXXXXXXX	受付中	3月1日～3月5日	2026年6月

④抽選の申込みたい日時を選び、「選択」となったことを確認し、「申込トレイに入れる」をクリックします。  
 抽選対象の場合、空き状況が「抽選 (○) 」と表示されます。  
 ( ) 内の数字は、現時点での申込み件数です

申し込みは3月5日までです。

再読み・選択クリア

2026(令和8)年 6月 坂本市民格技場格技場

施設	9	10	11	12	13	14	15	16	17	18	19	20
6/1 (月)	抽選(0)	抽選(0)	抽選(0)	抽選(0)	抽選(0)	抽選(0)	抽選(0)	抽選(0)	抽選(0)	抽選(0)	抽選(0)	抽選(0)
6/2 (火)	抽選(0)	抽選(0)	抽選(0)	抽選(0)	抽選(0)	抽選(0)	抽選(0)	抽選(0)	抽選(0)	抽選(0)	抽選(0)	抽選(0)
6/3 (水)	抽選(0)	抽選(0)	抽選(0)	抽選(0)	抽選(0)	抽選(0)	抽選(0)	抽選(0)	抽選(0)	抽選(0)	抽選(0)	抽選(0)
6/4 (木)	抽選(0)	抽選(0)	抽選(0)	抽選(0)	抽選(0)	抽選(0)	抽選(0)	抽選(0)	抽選(0)	抽選(0)	抽選(0)	抽選(0)
6/5 (金)	抽選(0)	抽選(0)	抽選(0)	抽選(0)	抽選(0)	抽選(0)	抽選(0)	抽選(0)	抽選(0)	抽選(0)	抽選(0)	抽選(0)
6/6 (土)	抽選(0)	抽選(0)	抽選(0)	抽選(0)	抽選(0)	抽選(0)	抽選(0)	抽選(0)	抽選(0)	抽選(0)	抽選(0)	抽選(0)
6/7 (日)	選択	選択	抽選(0)	抽選(0)	抽選(0)	抽選(0)	抽選(0)	抽選(0)	抽選(0)	抽選(0)	抽選(0)	抽選(0)
施設	9	10	11	12	13	14	15	16	17	18	19	20
6/8 (月)	抽選(0)	抽選(0)	抽選(0)	抽選(0)	抽選(0)	抽選(0)	抽選(0)	抽選(0)	抽選(0)	抽選(0)	抽選(0)	抽選(0)
6/9 (火)	抽選(0)	抽選(0)	抽選(0)	抽選(0)	抽選(0)	抽選(0)	抽選(0)	抽選(0)	抽選(0)	抽選(0)	抽選(0)	抽選(0)
6/10 (水)	抽選(0)	抽選(0)	抽選(0)	抽選(0)	抽選(0)	抽選(0)	抽選(0)	抽選(0)	抽選(0)	抽選(0)	抽選(0)	抽選(0)
6/11 (木)	抽選(0)	抽選(0)	抽選(0)	抽選(0)	抽選(0)	抽選(0)	抽選(0)	抽選(0)	抽選(0)	抽選(0)	抽選(0)	抽選(0)
6/12 (金)	抽選(0)	抽選(0)	抽選(0)	抽選(0)	抽選(0)	抽選(0)	抽選(0)	抽選(0)	抽選(0)	抽選(0)	抽選(0)	抽選(0)
6/13 (土)	抽選(0)	抽選(0)	抽選(0)	抽選(0)	抽選(0)	抽選(0)	抽選(0)	抽選(0)	抽選(0)	抽選(0)	抽選(0)	抽選(0)
6/14 (日)	抽選(0)	抽選(0)	抽選(0)	抽選(0)	抽選(0)	抽選(0)	抽選(0)	抽選(0)	抽選(0)	抽選(0)	抽選(0)	抽選(0)
施設	9	10	11	12	13	14	15	16	17	18	19	20
6/15 (月)	抽選(0)	抽選(0)	抽選(0)	抽選(0)	抽選(0)	抽選(0)	抽選(0)	抽選(0)	抽選(0)	抽選(0)	抽選(0)	抽選(0)
6/16 (火)	選択	選択	選択	選択	抽選(0)	抽選(0)	抽選(0)	抽選(0)	抽選(0)	抽選(0)	抽選(0)	抽選(0)
6/17 (水)	抽選(0)	抽選(0)	抽選(0)	抽選(0)	抽選(0)	抽選(0)	抽選(0)	抽選(0)	抽選(0)	抽選(0)	抽選(0)	抽選(0)
6/18 (木)	抽選(0)	抽選(0)	抽選(0)	抽選(0)	抽選(0)	抽選(0)	抽選(0)	抽選(0)	抽選(0)	抽選(0)	抽選(0)	抽選(0)
6/19 (金)	抽選(0)	抽選(0)	抽選(0)	抽選(0)	抽選(0)	抽選(0)	抽選(0)	抽選(0)	抽選(0)	抽選(0)	抽選(0)	抽選(0)
6/20 (土)	抽選(0)	抽選(0)	抽選(0)	抽選(0)	抽選(0)	抽選(0)	抽選(0)	抽選(0)	抽選(0)	抽選(0)	抽選(0)	抽選(0)
6/21 (日)	抽選(0)	抽選(0)	抽選(0)	抽選(0)	抽選(0)	抽選(0)	抽選(0)	抽選(0)	抽選(0)	抽選(0)	抽選(0)	抽選(0)
施設	9	10	11	12	13	14	15	16	17	18	19	20
6/22 (月)	抽選(0)	抽選(0)	抽選(0)	抽選(0)	抽選(0)	抽選(0)	抽選(0)	抽選(0)	抽選(0)	抽選(0)	抽選(0)	抽選(0)
6/23 (火)	抽選(0)	抽選(0)	抽選(0)	抽選(0)	抽選(0)	抽選(0)	抽選(0)	抽選(0)	抽選(0)	抽選(0)	抽選(0)	抽選(0)
6/24 (水)	抽選(0)	抽選(0)	抽選(0)	抽選(0)	抽選(0)	抽選(0)	抽選(0)	抽選(0)	抽選(0)	抽選(0)	抽選(0)	抽選(0)
6/25 (木)	抽選(0)	抽選(0)	抽選(0)	抽選(0)	抽選(0)	抽選(0)	抽選(0)	抽選(0)	抽選(0)	抽選(0)	抽選(0)	抽選(0)
6/26 (金)	抽選(0)	抽選(0)	抽選(0)	抽選(0)	抽選(0)	抽選(0)	抽選(0)	抽選(0)	抽選(0)	抽選(0)	抽選(0)	抽選(0)
6/27 (土)	抽選(0)	抽選(0)	抽選(0)	抽選(0)	抽選(0)	抽選(0)	抽選(0)	抽選(0)	抽選(0)	抽選(0)	抽選(0)	抽選(0)
6/28 (日)	抽選(0)	抽選(0)	抽選(0)	抽選(0)	抽選(0)	抽選(0)	抽選(0)	抽選(0)	抽選(0)	抽選(0)	抽選(0)	抽選(0)
施設	9	10	11	12	13	14	15	16	17	18	19	20
6/29 (月)	抽選(0)	抽選(0)	抽選(0)	抽選(0)	抽選(0)	抽選(0)	抽選(0)	抽選(0)	抽選(0)	抽選(0)	抽選(0)	抽選(0)
6/30 (火)	抽選(0)	抽選(0)	抽選(0)	抽選(0)	抽選(0)	抽選(0)	抽選(0)	抽選(0)	抽選(0)	抽選(0)	抽選(0)	抽選(0)

利用日まで14日を切った日(「● 空き」)の予約については、窓口にお問い合わせください。

**申込トレイに入れる**

●	空き	○	空き (インターネット予約受付中)
×	予約済	×	予約済 (インターネット予約受付中)
-	受付期間外		インターネット予約不可
			抽選申込受付中
			休館・保守

- ⑤「利用内容」を入力し、利用内容のインターネット公開は「公開しない」とする。  
 ⑥「情報入力」をクリックする。

申込内容

●は、入力必須項目です。  
 利用目的と利用人数は「情報入力」ボタンを押して「申込情報入力」画面で入力してください。

利用内容 ●   
 利用内容のインターネット公開  公開する  公開しない

1	利用施設	坂本市民格技場 格技場			情報入力	
	利用日時	2026(令和 8)年 6月 7日 (日) 9:00 - 11:00				
	利用目的 ●	利用目的が選択されていません。	利用人数 ●	利用人数が入力されていません。		取消
	料金	240円	申込状況	抽選待ち		
2	利用施設	坂本市民格技場 格技場			情報入力	
	利用日時	2026(令和 8)年 6月 16日 (火) 9:00 - 13:00				
	利用目的 ●	利用目的が選択されていません。	利用人数 ●	利用人数が入力されていません。		取消
	料金	480円	申込状況	抽選待ち		
3	利用施設	坂本市民格技場 格技場			情報入力	
	利用日時	2026(令和 8)年 6月 20日 (土) 17:00 - 21:00				
	利用目的 ●	利用目的が選択されていません。	利用人数 ●	利用人数が入力されていません。		取消
	料金	480円	申込状況	抽選待ち		

**注意事項**

**【申込内容のご確認】**  
 申込内容承認後はシステムから予約の取消はできません。申込内容に誤りがないかご確認ください。

**【お支払い時の注意点】**  
 納付書によるお支払いを希望する場合は、支払方法で「現金」を選択してください。  
 ※支払いを申し込んだ際に「現金でのお支払いのお申し込みを受け付けました。窓口でお支払いください。」と表示されますが、窓口にお越しいただく必要はございません。納付書が送付されるのをお待ちください。

※注意事項を確認の上「同意して申し込む」ボタンを押してください

- ⑥「利用人数」、「利用目的」等を入力・選択し、「確定」をクリックする。  
 ※複数抽選を申込みされている場合、画面下部の「他の申込みも同じ設定にする」にチェックを入れて確定すると、全ての申し込みの「利用人数、利用目的等」に同様のものが選択されます。

申込情報入力 :: XXXXXXXXXX

利用施設	坂本市民格技場 格技場
利用日時	2026(令和 8)年 6月 7日 (日) 9:00 - 11:00
利用人数	高齢者(65歳以上) <input type="text" value="0"/> 人 大人(~65歳) <input type="text" value="2"/> 人
	子ども(高校生以下) <input type="text" value="10"/> 人 (うち障がい者) <input type="text" value="0"/> 人
	市内 <input type="text" value="12"/> 人 市外 <input type="text" value="0"/> 人 県外 <input type="text" value="0"/> 人
備考	<input style="width: 100%;" type="text"/>
利用目的	<input checked="" type="button" value="柔道"/> <input type="button" value="剣道"/> <input type="button" value="空手"/>
	<input type="button" value="合気道"/> <input type="button" value="太極拳"/> <input type="button" value="その他"/>
	<input checked="" type="button" value="市内"/> <input type="button" value="市外"/>
料金区分	

他の申込みも同じ設定にする。

- ⑦ 「利用内容」及び全申込の「利用目的」「利用人数」が入力されていることを確認し、「同意して申し込む」をクリックする。

申込内容
●は、入力必須項目です。

利用目的と利用人数は「情報入力」ボタンを押して「申込情報入力」画面で入力してください。

利用内容 ●
柔道

利用内容のインターネット公開  公開する  公開しない

坂本市民格技場 格技場					<div style="background-color: #0056b3; color: white; padding: 5px; border-radius: 5px;">情報入力</div> <div style="background-color: #ccc; padding: 5px; border-radius: 5px; margin-top: 5px;">取消</div>
1	利用目的 ●	柔道	利用人数 ●	高齢者(65歳以上) 0人 大人(~65歳) 2人 子ども(高校生以下) 10人 (うち障がい者) 0人 市内 12人 市外 0人 県外 0人	
料金		240円	申込状況	抽選待ち	
坂本市民格技場 格技場					<div style="background-color: #0056b3; color: white; padding: 5px; border-radius: 5px;">情報入力</div> <div style="background-color: #ccc; padding: 5px; border-radius: 5px; margin-top: 5px;">取消</div>
2	利用目的 ●	柔道	利用人数 ●	高齢者(65歳以上) 0人 大人(~65歳) 2人 子ども(高校生以下) 10人 (うち障がい者) 0人 市内 12人 市外 0人 県外 0人	
料金		480円	申込状況	抽選待ち	
坂本市民格技場 格技場					<div style="background-color: #0056b3; color: white; padding: 5px; border-radius: 5px;">情報入力</div> <div style="background-color: #ccc; padding: 5px; border-radius: 5px; margin-top: 5px;">取消</div>
3	利用目的 ●	柔道	利用人数 ●	高齢者(65歳以上) 0人 大人(~65歳) 2人 子ども(高校生以下) 10人 (うち障がい者) 0人 市内 12人 市外 0人 県外 0人	
料金		480円	申込状況	抽選待ち	

**注意事項**

【申込内容のご確認】  
申込内容承認後はシステムから予約の取消はできません。申込内容に誤りがないかご確認ください。

【お支払い時の注意点】  
納付書によるお支払いを希望する場合は、支払方法で「現金」を選択してください。  
※支払いを申し込んだ際に「現金でのお支払いのお申し込みを受け付けました。窓口でお支払いください。」と表示されますが、窓口にお越しいただく必要はございません。納付書が送付されるのをお待ちください。

※注意事項を確認の上「同意して申し込む」ボタンを押してください

同意して申し込む

- ⑧ 抽選の申込みはこれで完了です。当落確定日までお待ちください。

申込内容
●は、入力必須項目です。

利用内容	柔道			
	利用内容のインターネット公開: 公開しない			
申請番号	[REDACTED]			
1	利用施設	坂本市民格技場 格技場		
	利用日時	2026(令和8)年6月7日(日) 9:00 - 11:00		
	利用目的	柔道	利用人数	高齢者(65歳以上) 0人 大人(~65歳) 2人 子ども(高校生以下) 10人 (うち障がい者) 0人 市内 12人 市外 0人 県外 0人
	料金	240円	申込状況	抽選待ち
抽選申込を受け付けました。抽選結果公開日は3月7日です。				
2	利用施設	坂本市民格技場 格技場		
	利用日時	2026(令和8)年6月16日(火) 9:00 - 13:00		
	利用目的	柔道	利用人数	高齢者(65歳以上) 0人 大人(~65歳) 2人 子ども(高校生以下) 10人 (うち障がい者) 0人 市内 12人 市外 0人 県外 0人
	料金	480円	申込状況	抽選待ち
抽選申込を受け付けました。抽選結果公開日は3月7日です。				
3	利用施設	坂本市民格技場 格技場		
	利用日時	2026(令和8)年6月20日(土) 17:00 - 21:00		
	利用目的	柔道	利用人数	高齢者(65歳以上) 0人 大人(~65歳) 2人 子ども(高校生以下) 10人 (うち障がい者) 0人 市内 12人 市外 0人 県外 0人
	料金	480円	申込状況	抽選待ち
抽選申込を受け付けました。抽選結果公開日は3月7日です。				

納付書による支払いを希望される方は、お支払い時に「現金」を選択してください。

➡ 申込を続ける

## 4-1. 抽選申込みの確認

①システムにログイン後、マイページの「抽選申込一覧」をクリックします。

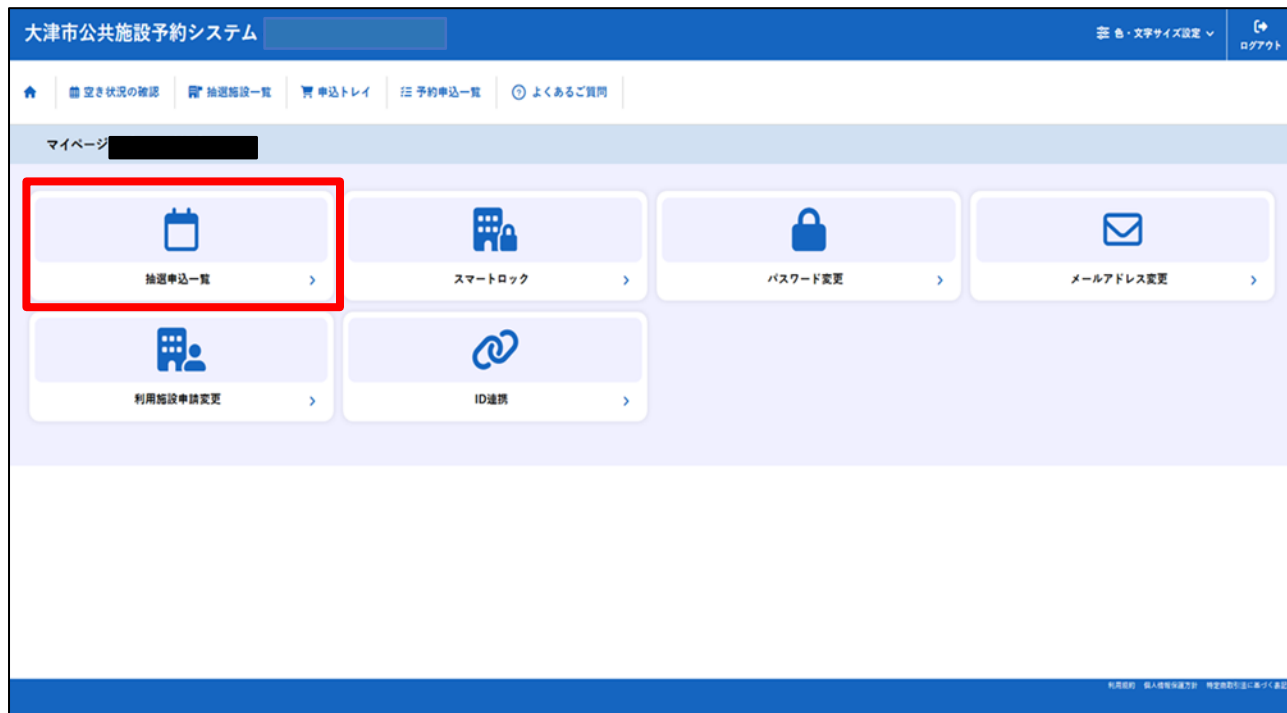

②「申込内容」をクリックすると、申し込んだ抽選の詳細を確認することができます。抽選申込期間は「抽選待ち」と表示されます。

津市公共施設予約システム

抽選申込一覧 :: [Redacted]

2025年 2026年 2027年 2028年

1月 2月 3月 4月 5月 6月 7月 8月 9月 10月 11月 12月

▼ 状況 ▲	▼ 申請番号 ▲	▼ 利用日時 ▲	▼ 利用施設 ▲	申込内容
抽選待ち	[Redacted]	2026(令和8)年5月2日(土) 9:00-15:00	藤尾市民運動広場 グラウンド	申込内容
抽選待ち	[Redacted]	2026(令和8)年5月5日(火) 13:00-17:00	藤尾市民運動広場 グラウンド	申込内容
抽選待ち	[Redacted]	2026(令和8)年5月7日(木) 9:00-11:00	藤尾市民運動広場 グラウンド	申込内容
抽選待ち	[Redacted]	2026(令和8)年5月1日(金) 9:00-13:00	藤尾市民運動広場 グラウンド	申込内容
抽選待ち	[Redacted]	2026(令和8)年5月2日(土) 13:00-15:00	藤尾市民運動広場 グラウンド	申込内容
抽選待ち	[Redacted]	2026(令和8)年5月3日(日) 11:00-13:00	藤尾市民運動広場 グラウンド	申込内容
抽選待ち	[Redacted]	2026(令和8)年5月3日(日) 15:00-17:00	藤尾市民運動広場 グラウンド	申込内容
抽選待ち	[Redacted]	2026(令和8)年5月4日(月) 11:00-17:00	藤尾市民運動広場 グラウンド	申込内容
抽選待ち	[Redacted]	2026(令和8)年5月5日(火) 9:00-11:00	藤尾市民運動広場 グラウンド	申込内容

## 4-2. 当選確定処理

①システムにログイン後、マイページの「抽選申込一覧」をクリックします。



②抽選結果を確認します。

「当選」：当選確定処理済みです。

「当選（未確定）」：当選確定処理が出来ていないものです。③以降の確定処理をしてください。

「抽選取消」：抽選申込み後に利用者にて取消されたものです。

「落選」：抽選結果、落選したものです。

The screenshot shows the lottery application list table. The table has columns for '状況' (Status), '申請番号' (Application Number), '利用日時' (Usage Date/Time), and '利用施設' (Usage Facility). The '当選' row is highlighted with a red box. Below the table, there is a note: '※「当選(未確定)」の表示は、抽選申込内容画面で当選確定処理を行ってください。' (Note: The display of 'Win (Undecided)' requires confirmation of the win in the lottery application content screen.)

▼ 状況 ▲	▼ 申請番号 ▲	▼ 利用日時 ▲	▼ 利用施設 ▲	
当選	■■■■■	2026(令和8)年 6月 7日 (日) 9:00-11:00	坂本市民格技場 格技場	申込内容
当選取消	■■■■■	2026(令和8)年 6月 16日 (火) 9:00-13:00	坂本市民格技場 格技場	申込内容
当選 (未確定)	■■■■■	2026(令和8)年 6月 20日 (土) 17:00-21:00	坂本市民格技場 格技場	申込内容

※「当選(未確定)」の表示は、抽選申込内容画面で当選確定処理を行ってください。

◀ 戻る

③ 当選確定処理を行います。

抽選結果が「当選（未確定）」と表示されている予約の「申込内容」をクリックします。

※確定期限（毎月10日）までに「当選確定処理」を行わなかった場合は当選取消となりますので、ご注意ください。

2025年 2026年 2027年 2028年

1月 2月 3月 4月 5月 6月 7月 8月 9月 10月 11月 12月

▼ 状況 ▲	▼ 申請番号 ▲	▼ 利用日時 ▲	▼ 利用施設 ▲	
当選	■■■■■	2026(令和8)年6月7日(日) 9:00-11:00	坂本市民格技場 格技場	申込内容
当選取消	■■■■■	2026(令和8)年6月16日(火) 9:00-13:00	坂本市民格技場 格技場	申込内容
当選(未確定)	■■■■■	2026(令和8)年6月20日(土) 17:00-21:00	坂本市民格技場 格技場	申込内容

※「当選(未確定)」の表示は、抽選申込内容画面で当選確定処理を行ってください。

◀ 戻る

④ 「当選確定」をクリックし、「当選確定しますか？」で「はい」をクリックすると、状況が「当選」となり、「当選確定処理」完了です。

申請番号	申込状況	予約状態	施設使用料
■■■■■	当選(未確定)	仮予約	240円

利用日時	2026(令和8)年6月7日(日) 9:00-11:00
施設	坂本市民格技場 格技場
目的	柔道
利用内容	柔道
備考	指定なし
申込日	2026(令和8)年3月5日(木)

確定期限は 2026(令和8)年3月10日(火)です。

◀ 戻る

申請番号	申込状況	予約状態	施設使用料
■■■■■	当選(未確定)	仮予約	240円

利用日時	2026(令和8)年6月7日(日) 9:00-11:00
施設	坂本市民格技場 格技場
目的	柔道
利用内容	柔道
備考	指定なし
申込日	2026(令和8)年3月5日(木)

当選を確定しますか？

◀ 戻る

2025年 2026年 2027年 2028年

1月 2月 3月 4月 5月 6月 7月 8月 9月 10月 11月 12月

▼ 状況 ▲	▼ 申請番号 ▲	▼ 利用日時 ▲	▼ 利用施設 ▲	
当選	■■■■■	2026(令和8)年6月7日(日) 9:00-11:00	坂本市民格技場 格技場	申込内容
当選取消	■■■■■	2026(令和8)年6月16日(火) 9:00-13:00	坂本市民格技場 格技場	申込内容
当選	■■■■■	2026(令和8)年6月20日(土) 17:00-21:00	坂本市民格技場 格技場	申込内容

◀ 戻る

⑤ 管理者から使用料を請求しますので、支払い処理をしてください。

支払い方法についてはP29の「7. 施設使用料のお支払い（オンライン決済）」をご参照ください。

## 5. 施設の予約申込み

①システムにログイン後、施設の予約を申込みことができます。

- ※ ログイン状態だと、利用権限のある施設のみが表示されます。
- ※ 毎月、抽選終了後の11日から予約可能です。抽選がない施設も同様です。  
(桐生若人の広場のみ3か月前の1日から予約可能です。)
- ※ ネット予約は利用日の14日前まで受け付けています。

・利用者IDとパスワードを入力し、ログインします。

②「空き状況の確認」をクリックし、利用したい日付と施設を選択します。

- ③ 申込みしたい施設が表示されますので、クリックで選択するかドラッグでまとめて選択することができます。選択した状態で「申込トレイに入れる」をクリックします。

施設選択 ▼ カレンダーを開く ▼ 再読み込み・選択クリア

和邇市民体育館 [施設詳細](#)



【抽選申込期間】  
利用日が属する月の1か月前の1～5日

【予約受付期間】  
利用日が属する月の1か月前の11日～利用日の14日前まで

2026(令和 8)年 2月25日 (水)

施設	9	10	11	12	13	14	15	16	17	18	19	20
体育館全面		○					○				○	
体育館半面A		○					○				○	
体育館半面B		○					○				○	
トレーニング室	○	○	○	○	○	○	○	○	○	○	○	○
会議室	○	○	○	○	○	○	○	○	○	○	○	○

利用日まで14日を切った日(「● 空き」)の予約については、窓口にお問い合わせください。

[申込トレイに入れる](#)

●	空き	○	空き (インターネット予約受付中)
×	予約済	×	予約済 (インターネット予約受付中)
-	受付期間外		インターネット予約不可

施設選択 ▼ カレンダーを開く ▼ 再読み込み・選択クリア

和邇市民体育館 [施設詳細](#)



【抽選申込期間】  
利用日が属する月の1か月前の1～5日

【予約受付期間】  
利用日が属する月の1か月前の11日～利用日の14日前まで

2026(令和 8)年 2月25日 (水)

施設	9	10	11	12	13	14	15	16	17	18	19	20
体育館全面		選択				選択					○	
体育館半面A		×				×					○	
体育館半面B		×				×					○	
トレーニング室	○	○	○	○	○	○	○	○	○	○	○	○
会議室	○	○	○	○	○	○	○	○	○	○	○	○

利用日まで14日を切った日(「● 空き」)の予約については、窓口にお問い合わせください。

[申込トレイに入れる](#)

●	空き	○	空き (インターネット予約受付中)
×	予約済		

④「利用内容」を入力し、利用内容のインターネット公開は「公開しない」とする。

⑤「情報入力」をクリックする。

(申込み内容は施設ごとに異なります。)

**申込内容**

●は、入力必須項目です。  
利用目的と利用人数は「情報入力」ボタンをクリックして「申込情報入力」画面で入力してください。

利用内容  利用内容のインターネット公開  公開する  公開しない

利用施設	和漢市民体育館 体育館全面		
利用日時	2026(令和8)年 2月25日(水) 9:00 - 17:00		
利用目的	利用目的が選択されていません。	利用人数	利用人数が入力されていません。
料金	4,820円	申込状況	審査待ち

**注意事項**

【申込内容のご確認】  
申込内容承認後はシステムから予約の取消はできません。申込内容に誤りがないかご確認ください。

【納付書によるお支払いをご希望の場合】  
★納付書によるお支払いを希望する場合は、「備考」にその旨記入してください。  
また、お支払方法選択時に「現金」を選択し、支払いを申し込んでください。  
※支払いを申し込んだ際に「現金でのお支払いのお申し込みを受け付けました。窓口でお支払いください。」と表示されますが、窓口にお越しいただく必要はございません。納付書が送付されるのを待ちください。

※注意事項を確認の上「同意して申し込む」ボタンを押してください

⑥「利用人数」、「利用目的」等を入力・選択し、「確定」をクリックする。

※複数抽選を申込みされている場合、画面下部の「他の申込みも同じ設定にする」にチェックを入れて確定すると、全ての申し込みの「利用人数、利用目的等」に同様のものが選択されます。

申請状況の確認 | 抽選施設一覧 | 申込トレイ | 予約申込一覧

申込情報入力 :: [チーム村田]

利用施設	和漢市民体育館 体育館全面			
利用日時	2026(令和8)年 2月25日(水) 9:00 - 17:00			
利用人数	高齢者	<input type="text" value="0"/> 人	大人	<input type="text" value="0"/> 人
	子ども(高校生以下)	<input type="text" value="0"/> 人	障がい者	<input type="text" value="0"/> 人
	市内	<input type="text" value="0"/> 人	市外	<input type="text" value="0"/> 人
	県外	<input type="text" value="0"/> 人		
利用目的	<input type="button" value="体操"/>	<input type="button" value="ダンス"/>	<input type="button" value="エアロビクス"/>	
	<input type="button" value="ヨガ"/>	<input type="button" value="軽スポーツ"/>	<input type="button" value="レクリエーション"/>	
	<input type="button" value="バスケットボール"/>	<input type="button" value="ミニバスケットボール"/>	<input type="button" value="バレーボール"/>	
	<input type="button" value="ソフトバレーボール"/>	<input type="button" value="バドミントン"/>	<input type="button" value="卓球"/>	
	<input type="button" value="ボッチャー"/>	<input type="button" value="インディアカ"/>	<input type="button" value="陸上"/>	
	<input type="button" value="柔道"/>	<input type="button" value="剣道"/>	<input type="button" value="空手"/>	
	<input type="button" value="合気道"/>	<input type="button" value="太極拳"/>	<input type="button" value="その他"/>	
	料金区分			
	<input type="button" value="市内"/> <input checked="" type="button" value="市外"/>			

他の申込みも同じ設定にする。

- ⑦入力した申込み内容に間違いがなければ、「同意して申し込む」をクリックしてください。  
正常に申込みが完了すると、「予約申込を受け付けました。」と表示されます。

申込トレイ

**申込内容**

●は、入力必須項目です。  
利用目的と利用人数は「情報入力」ボタンを押して「申込情報入力」画面で入力してください。

利用内容 ● tennis  
利用内容のインターネット公開 ○ 公開する ● 公開しない

利用施設	和道市民体育館 体育館全面			情報入力
利用日時	2026(令和8)年 2月25日 (水) 9:00 - 17:00			取消
1 利用目的 ●	ヨガ	利用人数 ●	高齢者 5人 大人 0人 子ども(高校生以下) 0人 障がい者 0人 市内 0人 市外 0人 県外 0人	
料金	4,820円	申込状況	審査待ち	

**注意事項**

【申込内容のご確認】  
申込内容承認後はシステムから予約の取消はできません。申込内容に誤りがないかご確認ください。

【納付書によるお支払いをご希望の場合】  
★納付書によるお支払いを希望する場合は、「備考」にその旨記入してください。  
また、お支払方法選択時に「現金」を選択し、支払いを申し込んでください。  
※支払いを申し込んだ際に「現金でのお支払いのお申し込みを受け付けました。窓口でお支払いください。」と表示されますが、窓口にお越しいただく必要はございません。納付書が送付されるのをお待ちください。

※注意事項を確認の上「同意して申し込む」ボタンを押してください

**同意して申し込む**

○ 申込を続ける

大津市公共施設予約システム -

色・文字サイズ設定 ▼

マイページ ログアウト

ホーム 空き状況の確認 抽選施設一覧 申込トレイ 予約申込一覧

申込完了 ::

**申込内容**

利用内容 tennis  
利用内容のインターネット公開: 公開しない

申請番号	[Redacted]		
利用施設	和道市民体育館 体育館全面		
利用日時	2026(令和8)年 2月25日 (水) 9:00 - 17:00		
1 利用目的 ●	ヨガ	利用人数 ●	高齢者 5人 大人 0人 子ども(高校生以下) 0人 障がい者 0人 市内 0人 市外 0人 県外 0人
料金	4,820円	申込状況	審査待ち

予約申込を受け付けました。

○ 申込を続ける

利用規約 個人情報保護方針 特定商取引法に基づく

## 6. 申込みの確認・取消

①システムにログインして、「マイページ」より「予約申込一覧」をクリックします。



②予約申込の一覧が表示され、申込みされた予約を確認することができます。



③取消したい申込みの「申込内容」をクリックしてください。

※施設管理者による施設使用料の請求後は取消しできませんのでご注意ください。



④ 申込み内容を確認して、「取消」ボタンをクリックしてください。間違いなければ「はい」をクリックしてください。

大津市公共施設予約システム

申込み内容: 【大津 太郎】

申請番号	申込状況	予約状態	施設使用料
2025000271	審査待ち	保留中	1,170円 (税込)
利用日時	2026年和暦2月3日 (水) 9:00-13:00		
施設	大津公民館 中央議室1		
目的	会議		
利用内容	中央公民館会場の会議		
申込日	2025年和暦1月19日 (月)		

取消

大津市公共施設予約システム

申込み内容: 【大津 太郎】

申請番号	申込状況	予約状態	施設使用料
2025000271	審査待ち	保留中	1,170円 (税込)
利用日時	2026年和暦2月3日 (水) 9:00-13:00		
施設	大津公民館 中央議室1		
目的	会議		
利用内容	中央公民館会場の会議		
申込日	2025年和暦1月19日 (月)		

はい いいえ

⑤ 取消されたことを確認して「OK」ボタンをクリックしてください。

大津市公共施設予約システム

取消しました。

OK

申込み内容: 【大津 太郎】

申請番号	申込状況	予約状態	施設使用料
2025000271	取消	保留中	1,170円
利用日時	2026年和暦2月3日 (水) 9:00-13:00		
施設	大津公民館 中央議室1		
目的	会議		
利用内容	中央公民館会場の会議		
申込日	2025年和暦1月19日 (月)		
取消日	2025年和暦1月19日 (月)		

⑥ 申込状況が「取消」となります。

大津市公共施設予約システム

申込み内容: 【大津 太郎】

申請番号	申込状況	予約状態	施設使用料
2025000271	取消	保留中	1,170円
利用日時	2026年和暦2月3日 (水) 9:00-13:00		
施設	大津公民館 中央議室1		
目的	会議		
利用内容	中央公民館会場の会議		
申込日	2025年和暦1月19日 (月)		
取消日	2025年和暦1月19日 (月)		

## 7. 施設使用料のお支払い（オンライン決済）

①システムにログインして、マイページより「予約申込一覧」をクリックします。



②「お支払い」をクリックします。  
 （施設管理者による請求が行われるとお支払いいただくことが可能となります。）



③「支払」をクリックします。



④ 支払い方法の選択と必要な情報を入力し、「支払いを行う」ボタンをクリックします。

(例：クレジットカードの場合)

※ オンライン決済の種類は実際と異なります。

※ **納付書の場合は、「現金」を選択してください。**

大津市公共施設予約システム

請求払い：【大津 太郎】

請求項目	利用日	利用時間	金額
和室1 (21席)	2025年12月19日 (金)	09:00~16:50	2,240 円

未払い額 2,240 円 (税込)

支払方法： **クレジットカード** コンビニ決済 ペイジー PayPay d払い au PAY 楽天ペイ 現金 口座振込

カード番号 [REDACTED]  
 カード有効期限 [2025] 年 [12] 月  
 カード保有者名 (ローマ字) OOTSU TAROU  
 カード保有者電話番号 [REDACTED]  
 セキュリティコード [331]

**支払いを行う**

⑤ 支払い完了です。予約申込一覧から許可書を確認し、施設をご利用ください。

大津市公共施設予約システム

請求払い：【大津 太郎】

請求項目	利用日	利用時間	金額
和室1 (21席)	2025年12月19日 (金)	09:00~16:50	2,240 円

未払い額 2,240 円 (税込)

**クレジットカードでのお支払いのお申し込みを受け付けました。**

お支払期限 2025年12月12日

※ 納付書払いの場合は、許可書が表示されるのに時間がかかりますので、ご注意ください。

## 8. 利用許可書の確認

①支払い完了後、許可書を「マイページ」から確認する。

※納付書でお支払いの場合は、入金確認までにタイムラグがあり、お支払い後すぐに許可書は表示されませんので、ご注意ください。

大津市公共施設予約システム

色・文字サイズ設定

マイページ ログアウト

空き状況の確認 抽選施設一覧 申込トレイ 予約申込一覧

申請番号 2025000714  
施設 阪本市民体育館

支払状況	利用施設	利用日	利用時間	施設料金	備品料金	各種料金
入金済	アリーナ	2026/02/17 (火)	09:00~12:00	2,200円	0円	0円
			小計	2,200円	0円	0円
			合計	2,200円		

請求・支払状況

請求番号	支払期日	請求金額	支払日	明細	請求済
●●●●	2026/02/18 (水)	2,200円	2026/02/03 (火)		

未払い額 0円

PayPayでのお支払いが完了しました。

戻る

大津市公共施設予約システム

色・文字サイズ設定

マイページ ログアウト

空き状況の確認 抽選施設一覧 申込トレイ 予約申込一覧 よくあるご質問

マイページ :: 【大津 太郎】

抽選申込一覧

スマートロック

パスワード変更

メールアドレス変更

大津市公共施設予約システム

色・文字サイズ設定

マイページ ログアウト

空き状況の確認 抽選施設一覧 申込トレイ 予約申込一覧

予約申込一覧 :: 【大津 太郎】

2023年 2024年 2025年 2026年 2027年

1月 2月 3月 4月 5月 6月 7月 8月 9月 10月 11月 12月

▼状況▲	▼申請番号▲	▼利用日時▲	▼利用施設▲	▼申込内容	▼申請内容	▼お支払い
申込	●●●●	2025(令和7)年12月19日(金) 9:00~16:30	大津市民体育センター 和室1(21番)	申込内容	申請内容	お支払い
取消	●●●●	2025(令和7)年12月11日(水) 9:00~13:00	大津市民体育館 中央体育室	申込内容	申請内容	

大津市公共施設予約システム

色・文字サイズ設定

マイページ ログアウト

空き状況の確認 抽選施設一覧 申込トレイ 予約申込一覧

申請内容 :: ●●●●

申請番号 ●●●●

予約状態 本予約

施設 阪本市民体育館

会場	利用日	利用時間	施設料金	備品料金	各種料金
アリーナ	●●●●	09:00~12:00	2,200円	0円	0円
		小計	2,200円	0円	0円
		合計	2,200円		

利用申請書 利用許可書

戻る