

荷室内工具収納棚 仕様書(参考図面)

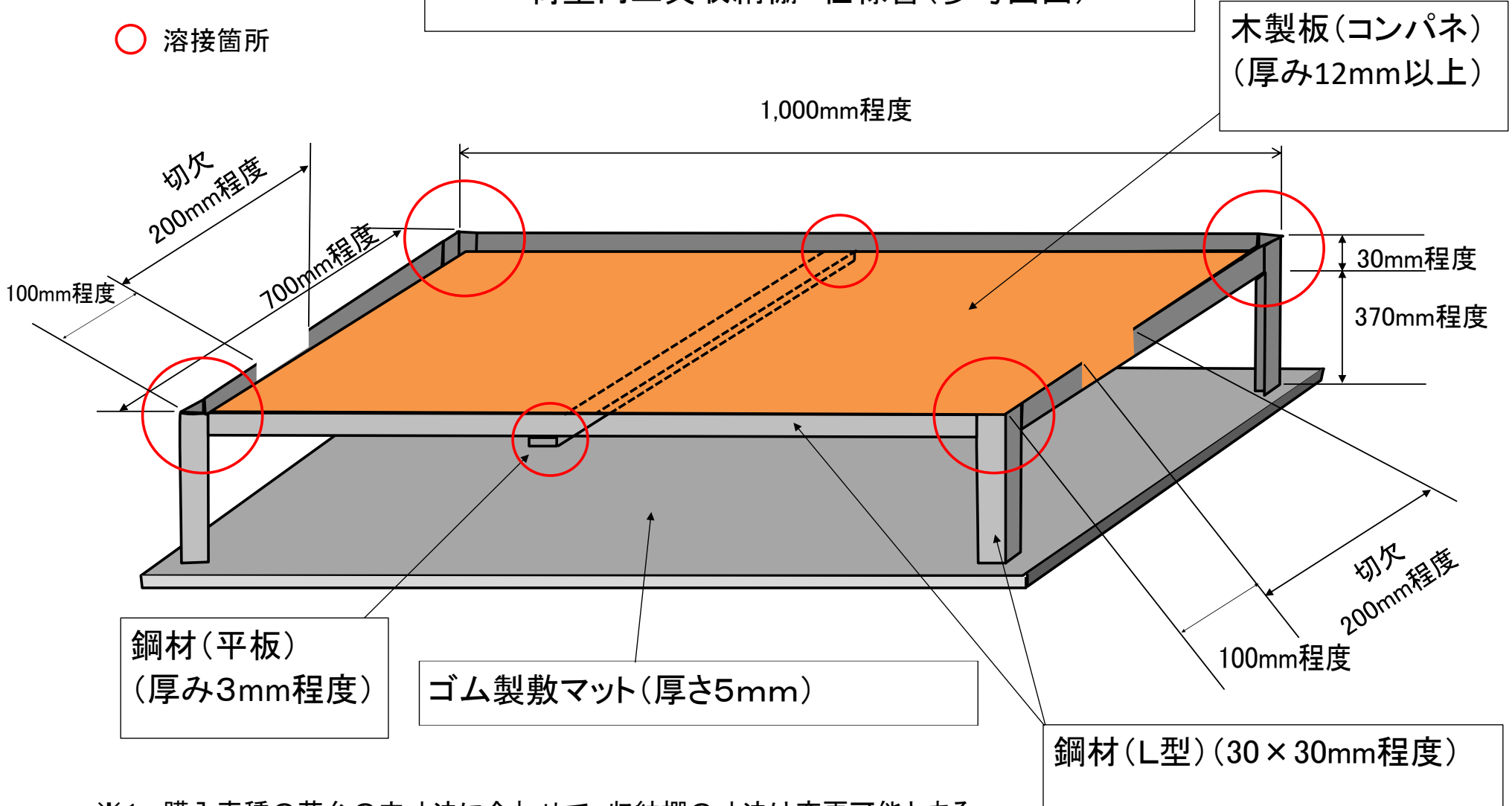

- ※1 購入車種の荷台の内寸法に合わせて、収納棚の寸法は変更可能とする。
- ※2 鋼材はすべて面取り加工を行うこと。
- ※3 工具収納棚は車体に固定せず、取り外しが可能なものとする。
- ※4 敷マットの板ゴムの厚さは5mmとする。バッテリーの格納場所が荷室の敷マット下である場合は、バッテリー点検・交換作業の支障にならないようにバッテリー点検扉にあわせてカットすること。